



2018.OBH.XXIX.D.1.

TÁJÉKOZTATÓ

az Országos Bírósági Hivatal elnöke által a bírói pályázatok elbírálása során
2017. évben folytatott gyakorlatról
2018. március 27.

1. Szabályozás

1.1. Jogszabályok

1.1.1. 2011. évi CLXI. törvény (Bsz.) a bíróságok szervezetéről és igazgatásáról

- az OBT a személyzeti területen évente közzéteszi véleményét az OBH elnökének a bírói pályázatok elbírálása tekintetében folytatott gyakorlatáról (103. § (3) bekezdés f) pont).

1.1.2. 2011. évi CLXII. törvény (Bjt.) a bírák jogállásáról és javadalmazásáról

- a bírói állaspályázat elbírálója az OBH elnöke (17. §)
- ha az OBH elnöke egyetért azzal, hogy az első helyen rangsorolt pályázó töltsen be az álláshelyet, úgy a pályázatnak a köztársasági elnökhöz kinevezésre történő felterjesztésével vagy bíró esetén az áthelyezésével bírálja el a pályázatot (18. § (1) bekezdés)
- az OBH elnöke a bírói tanács által felállított rangsortól eltérhet és bírói kinevezésre a rangsor második vagy harmadik helyén álló pályázót is javasolhatja, illetve a rangsor második vagy harmadik helyén álló pályázó áthelyezésével is elbírálhatja a pályázatot (18. § (3) bekezdés)
- a pályázatok elbírálása során csak abban az esetben van lehetőség a rangsortól való eltérésre, ha azzal az OBT előzetesen egyetértett (18. § (4)-(5) bekezdés)
- eredménytelen a pályázat, ha
 - egyetlen pályázat sem érkezik vagy azokat a bíróság elnöke a Bjt. 13. §-ában foglaltak szerint elutasította, vagy
 - a pályázat elbírálására jogosult OBH elnöke, vagy kúriai pályázat esetén a Kúria elnöke a pályázók egyikével sem kívánja betölteni az álláshelyet, mert
 - a pályázó kinevezésével a Bjt. 41. § szerinti összeférhetetlenség jönne létre
 - a pályázat elbírálása során az elbírálási folyamatban résztvevők eljárási szabálysértést követtek el
 - a bírói tanács a Bjt. 15. § (2) és (2a) bekezdésében foglalt indokolási kötelezettségének nem kellő mértékben tett eleget

- a pályázat kiírását követően bekövetkezett munkaszervezést, munkaterhelést vagy költségvetést érintő változások igazgatási szempontból indokolatlanná teszik az álláshely betöltését
- pályázat kiírását követően olyan körülmény merült fel, amelynek eredményeként az álláshelyet a törvény alapján pályázat kiírása nélkül (Bjt. 8. §) szükséges betölteni.

1.1.3. 7/2011. (III.4.) KIM rendelet („Pontszámok rendelet”) a bírói álláspályázatok elbírálásának részletes szabályairól és a pályázati rangsor kialakítása során adható pontszámokról.

1.2. OBT elvi döntések

1.2.1. A 9/2017. (II.13.) OBT határozattal és az 50/2015. (VI. 9.) OBT határozattal módosított 1/2012. (X. 15.) OBT ajánlás a bírói álláspályázatok elbírálásának részletes szabályairól és a pályázati rangsor kialakítása során adható pontszámokról szóló a 7/2011. (III. 4.) KIM rendelet értelmezéséről és gyakorlatban történő alkalmazásáról.

1.2.2. 3/2013. (I.21.) OBT határozat az Országos Bírósági Hivatal elnöke és a Kúria elnöke által figyelembe veendő (vizsgálandó és alkalmazandó) elvekről a bírói álláspályázatok elbírálása során a pályázati rangsortól eltérés esetén

- főszabály a rangsorban első helyet elért pályázó kinevezése (a rangsor elsődlegessége)
- a rangsortól való eltérés kivételesen akkor indokolt, ha:
 - az megfelel az OBT által megfogalmazott elveknek, és
 - az egyéb körülmények, valamint az adott álláshely betöltésénél kiemelt szempontok alapján, összességében megalapozott a második vagy harmadik helyre rangsorolt pályázó kinevezése.

2. Elbírált pályázatok száma és eredménye

2.1. Elbírált pályázatok

Pályázatok elbírálásának alakulása

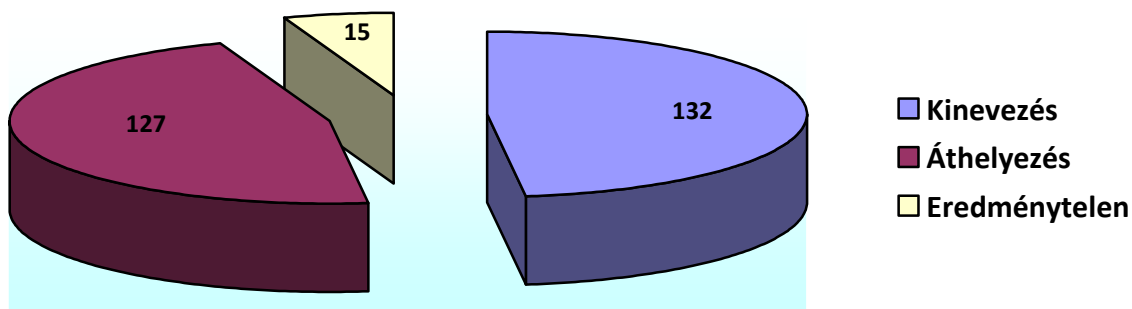

2017. évben összesen 274 bírói álláshelyre kiírt pályázat elbírálására került sor, melynek során az OBH elnöke

- 132 esetben határozott idejű bírói kinevezésre történő felterjesztésről
- 127 esetben áthelyezésről, és
- 15 esetben a pályázat eredménytelenné nyilvánításáról döntött.

A pályázati kiírásokra összesen 1919 pályázat érkezett.

A 132 újonnan kinevezett bíró közül a pályázat benyújtását megelőzően 131 fő bírósági titkárként, 1 fő megyei rendőr-főkapitányságon kiemelt főelőadó munkakörben dolgozott.

A 127 áthelyezésre kerülő bíró közül 97 bíró magasabb bírósági szintre került áthelyezésre.

2.2. Eredményes bírói állaspályázatok

2.2.1. A bírói tanácsok rangsorával egyezően elbírált bírói állaspályázatok

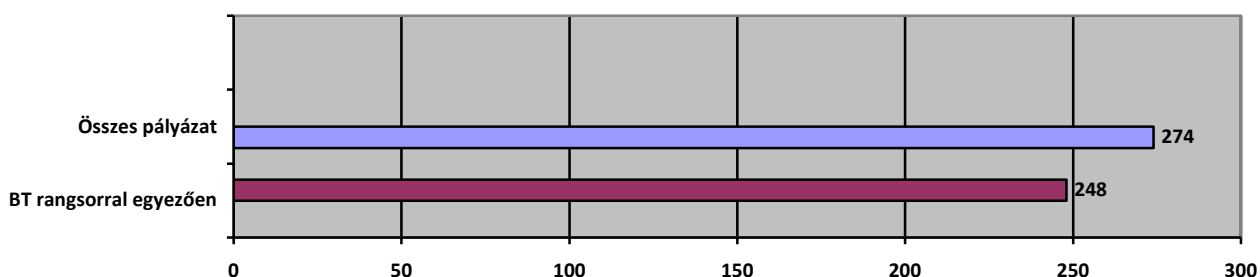

Az OBH elnöke az általa elbírált 274 állaspályázatból 248 **(90,5%)** pályázat esetében a bírói tanácsok rangsorával egyetértve hozta meg döntését.

2.2.2. A bírói tanácsok rangsorától eltérően elbírált bírói állaspályázatok

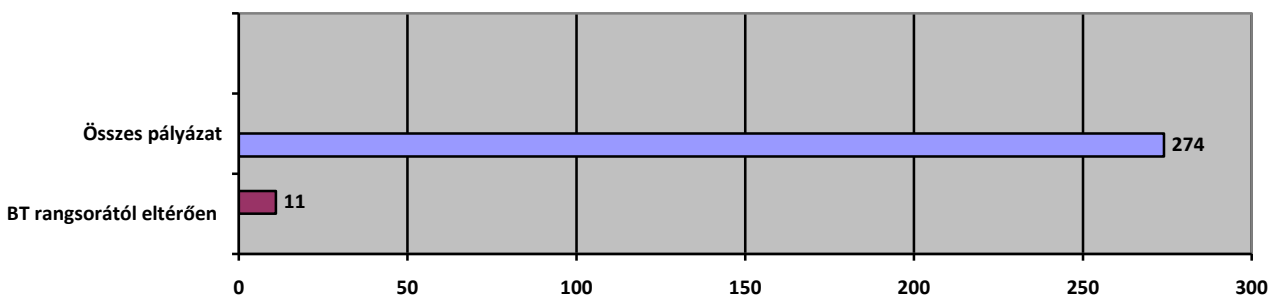

Az OBH elnöke a bírói álláshelyekre benyújtott pályázatok elbírálása előtti előzetes véleménynyilvánítás tárgyában összesen 11 állaspályázat **(4%)** vonatkozásában tett előterjesztést az OBT felé. 10 esetben a bíróság elnökének javaslatával összhangban, 1 esetben a bíróság elnökének javaslatától eltérően kezdeményezte a rangsortól eltérést, amellyel az OBT minden esetben egyetértett.

2.3. Eredménytelenné nyilvánított bírói állaspályázatok

Az OBH elnöke a 15 bírói álláshelyre **(5,5%)** kiírt pályázatot az alábbi okok miatt nyilvánított eredménytelenné:

2.3.1. Pályázat hiánya 4 esetben (Bjt. 20. § (1) bek. a) pont):

| | Ok | Kiírás szerinti álláshely | OBHE döntés |
|-------------|-----------------|---|------------------------------|
| 1-4. | Pályázat hiánya | Budapesti II. és III. Kerületi Bíróság /ügyszám: 2017.OBH.XXIX.B.176./ | Új pályázat került kiírásra. |
| | | PKKB /ügyszám: 2017.OBH.XXIX.B.208./ | |
| | | PKKB /ügyszám: 2017.OBH.XXIX.B.214./ | |
| | | PKKB /ügyszám: 2017.OBH.XXIX.B.211./ | |

2.3.2. Eljárási szabálysértés 6 esetben (Bjt. 20. § (1) bek. bb) pont):

| | Ok | Kiírás szerinti álláshely | OBHE döntés |
|-------------|--|--|------------------------------|
| 1-2. | Érvénytelen hatósági erkölcsi bizonyítvány | Soproni Járásbíróság /ügyszám: 2017.OBH.XXIX.B.76./ | Új pályázat került kiírásra. |
| | | Fonyódi Járásbíróság /ügyszám: 2017.OBH.XXIX.B.71./ | |
| 3-6. | A fiatalok ügyeinek szakjogásza végzettség polgári ügyszakos álláshelyen szakirányú szakjogászi végzettségként került értékelésre, mely pontozási hiba a pályázati rangsorra kihatott. | Esztergomi Járásbíróság /ügyszám: 2017.OBH.XXIX.B. 99./ | Új pályázat került kiírásra. |
| | | Váci Járásbíróság /ügyszám: 2017.OBH.XXIX.B.116./ | |
| | | Gödöllői Járásbíróság /ügyszám: 2017.OBH.XXIX.B.132./ | |
| | | Budaörsi Járásbíróság /ügyszám: 2017.OBH.XXIX.B.118./ | |

2.3.3. Munkaszervezést, munkaterhelést érintő változások 5 esetben (Bjt. 20. § (1) bek. bd) pont):

| | Ok | Kiírás szerinti álláshely | OBHE döntés |
|----------|---|---|----------------------|
| 1 | A Fővárosi Törvényszék elnöke - a Pesti Központi Kerületi Bíróság elnökének álláspontjával egyezően - a pályázat eredménytelenné nyilvánításra tett javaslatot. | Pesti Központi Kerületi Bíróság /ügyszám: 2017.OBH.XXIX.B.69./ | Nem került kiírásra. |
| 2 | A FÍT elnöke a pályázat eredménytelenné nyilvánítására tett javaslatot. | Fővárosi Ítéltábla /ügyszám: 2017.OBH.XXIX.B.13./ | Nem került kiírásra. |

| | | | |
|---|--|--|-------------------------------------|
| 3 | Egy OBH-ba beosztott bíró beosztása megszüntetésre került. A bíró a korábbival azonos szintű bírói álláshelyre került beosztásra. | Budapest Környéki Törvényszék /ügyszám: 2017.OBH.XXIX.B.104./ | Nem került kiírásra. |
| 4 | A szakmai kollégium és a bírói tanács egyik pályázót sem támogatta, a kollégiumvezető a pályázat eredménytelenné nyilvánítását indítványozta. | Fővárosi Törvényszék /ügyszám: 2017.OBH.XXIX.B.94./ | Az álláshely megszüntetésre került. |
| 5 | A FÍT elnöke elsődlegesen a pályázati rangsor 2. helyén álló pályázó áthelyezésére, másodlagosan a pályázat eredménytelenné nyilvánítására tett javaslatot. A pályázati rangsor 2. helyén álló pályázót a szakmai kollégium és a bírói tanács nem támogatta. | Fővárosi Ítéltábla /ügyszám: 2017.OBH.XXIX.B.81./ | Nem került kiírásra. |

A pályázati folyamat központi vizsgálata és elemzése során az elbírálás eredménye, a szabálytalanság, az eltérő gyakorlat visszajelzésre kerül, mely az egységesség és a következetesség jegyében a pályázati rendszer alapelveinek az érvényesülését szolgálja. A pályázat elbírálásának eredményéről az érintett bírósági elnök minden esetben tájékoztatást kap azzal, hogy arról a bírói tanácsot is tájékoztassa. Szóban röviden, haladéktalanul, míg írásban részletesen, a jogszabályi rendelkezésekre, és az elnöki javaslatra is figyelemmel kerül tájékoztatásra a bírósági elnök. A pályázó tájékoztatása a bírósági elnök feladata a törvény rendelkezése folytán (Bjt. 21. § (2) bek.)

Az eredménytelenné nyilvánításról szóló OBH elnöki határozat indokolásánál a pályázó személyiségi jogaira kell tekintettel lenni.

3. Összehasonlítás a 2016. évi elbírálási gyakorlattal

| | 2016. év | 2017. év |
|---|----------|----------|
| Elbírált állaspályázatok | 122 | 274 |
| Beérkezett pályázatok | 559 | 1919 |
| Bírói tanács rangsorával egyezően elbírált állaspályázatok | 88 | 248 |
| Bírói tanács rangsorától eltérően elbírált állaspályázatok | 6 | 11 |
| - OBT az OBH elnökének javaslatával egyetértett | 6 | 11 |
| - OBT az OBH elnökének javaslatával nem értett egyet | 0 | 0 |
| Erdménytelenné nyilvánított állaspályázatok | 28 (14)* | 15 |

| | | |
|---|---------|---|
| Bjt. 20. § (1) a) érvényes pályázat hiánya | 1 | 4 |
| Bjt. 20. § (1) bb) eljárési szabálysértés | 7 | 6 |
| Bjt. 20. § (1) bc) indokolási kötelezettség | 3 | 0 |
| Bjt. 20. § (1) bd) munkaszervezési, munkaterhelési ok | 17 (3)* | 5 |

* 14 pályázat eredménytelenné nyilvánítására a Szigetszentmiklósi Járásbíróság létrejötte miatti áthelyezések szükségessége folytán került sor.

A fenti adatokból látható, hogy 2017. évben megduplázódott az elbíralt bírói álláspályázatok száma, valamint 3,5-ször több pályázat érkezett a kiírt álláshelyekre az előző évhez képest. Ezt nagyobbrészt a közigazgatási bírászkodás kibővítésének első ütemében, a regionális illetékességű közigazgatási és munkaügy bíróságokon meghirdetett 45 bírói álláspályázat indukálta.

Megemlítendő, hogy az előző évhez képest, az összes elbíralt álláspályázathoz (2016. évben 122, 2017. évben 274 pályázat) viszonyítva a bírói tanács rangsorával egyezően elbíralt pályázatok aránya 72 %-ról 90,5 %-ra nőtt, az eredménytelenné nyilvánított pályázatok aránya pedig 11 %-ról 5,5 %-ra csökkent.

4. A pályázati pontszámok alakulása

A pályázók pontszámai kinevezés, valamint áthelyezés esetén az egyes bírósági szinteken az alábbiak szerint alakultak:

| Bírósági szintek | KINEVEZÉS | | | | ÁTHELYEZÉS | | | |
|--------------------------------------|------------------|------------------|------------------|-------|------------------|------------------|------------------|-------|
| | Pályázatok száma | Minimum pontszám | Maximum pontszám | Átlag | Pályázatok száma | Minimum pontszám | Maximum pontszám | Átlag |
| Ítéletábrla | - | - | - | - | 19 | 45 | 134 | 97 |
| Törvény-szék | 6 | 68 | 101 | 89 | 82 | 59 | 119 | 89 |
| Közigaz-gatási és Munka-ügyi Bíróság | 28 | 54 | 94 | 67 | 5 | 65 | 113 | 88 |
| Járásbí-róság | 98 | 43 | 87 | 66 | 21 | 58 | 81 | 68 |

A kimutatásból látható, hogy a magasabb bírói álláshelyekre pályázók magasabb pontszámokkal nyernek bírói kinevezést, illetve kerülnek áthelyezésre.

5. A pályázati rendszer változásai

2017. évben módosult a bírói pályázati eljárás elbírálási folyamatának alapvető jogszabályi háttéréül szolgáló „Pontszámok rendelet”. A módosuló rendelkezéseket a 2017. november 1. napját követően kiírt bírói álláspályázatokra kell alkalmazni. Az OBH-ban komoly szakmai munka kezdődött annak érdekében, hogy a pályázati eljárásban résztvevők megfelelő módon felkészülhessenek a változásokra.

2017. november 27-én szakmai fórum szervezésére került sor a bírói tanácsok elnökeinek, valamint a bírói pályázatok előkészítésében résztvevő bírósági dolgozóknak a részvételével.

Az alábbi szakmai segédletek összeállítására került sor:

- általános bírói pályázati tudnivalók (Bírósági Közlöny)
- közérthető pályázati tudnivalók - GY.I.K. (birosag.hu)
- jelentkezési segédlapok (általános, közigazgatási ügyszakos)
- jelentkezési segédlapok kitöltési útmutatói (általános, közigazgatási ügyszakos)
- pontösszesítő táblázatok (általános, közigazgatási ügyszakos)
- előterjesztő lapok (általános, közigazgatási ügyszakos)
- statisztikai adatlapok (közigazgatási ügyszakban)
- joggyakorlati kimutatás
- segédlet a „Pontszámok rendelet” értékelési szempontjaihoz, mely a gyakorlati tudnivalókra és az igazolás módjára is iránymutatást ad
- segédlet a pályázati eljárás rendjére, mely többek között foglalkozik a hiánypótlással és az elutasítás eseteivel, valamint a kollégiumi véleménynyilvánítást segítő összefoglalóval.

Megújításra került a birosag.hu oldalon a pályázatok aloldal, ahova a jelentkezési segédlapok a kitöltési útmutatóikkal együtt, valamint tájékoztató kiadvány és a bírói kinevezés folyamatábrái is feltöltésre kerültek.

Mindennek célja, hogy a pályázati eljárás valamennyi résztvevője számára megkönnyítsük, egyben egységesítsük a bírói pályázati eljárás elbírálási folyamatát.